

产 品 规 格 书

Specification for approval

产品名称/The product name: 0807-0.8T 幻彩

产品型号/Product model: SMY0807FC-03HC-5V/5MA

编 号/Make no: _____

版 本 号/Version: A1

日 期/Date: 2022-10-10

签核/Signed			
制定 Formulate	审核 Audit	品质部 QC	批准 Approve
<i>lixinyi</i>	<i>Chen Ziang</i>	<i>gaosong</i>	<i>Li Tao</i>

		版 本	A1
	SMY0807FC-03HC-5V/5MA	发布日期	2022-10-10
		页 码	2of11

一、产品描述/Features

- 外观尺寸/Package(L/W/H): 2.0×1.8×0.8 mm
- 颜色/Color: 红光、绿光、蓝光/Red、Green、Blue
- 胶体/Lens: 无色透明/Water Clear
- EIA规范标准包装/EIA STD Package
- 环保产品, 符合ROHS要求/Meet ROHS, Green Product
- 适用于自动贴片机/Compatible With SMT Automatic Equipment
- 适用于红外线回流焊制程/Compatible With Infrared Reflow Solder Process

二、外形尺寸及建议焊盘尺寸/Package Profile & Soldering PAD Suggested

SMY0807FC-03HC-5V/5MA

版 本

A1

发布日期

2022-10-10

页 码

3of11

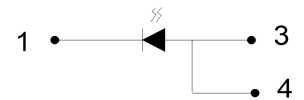
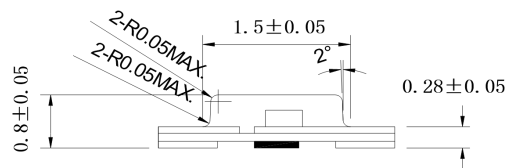
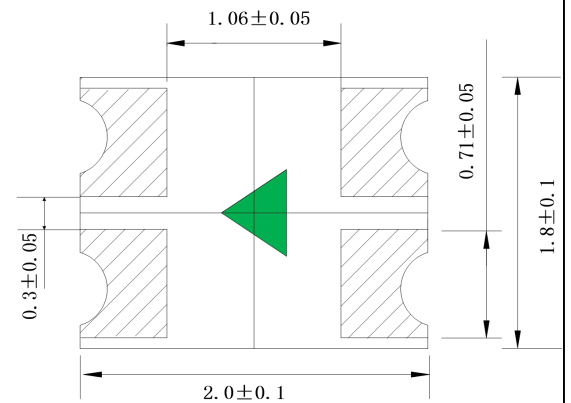
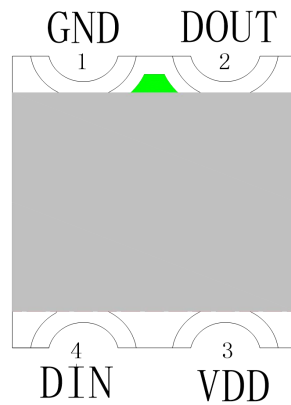
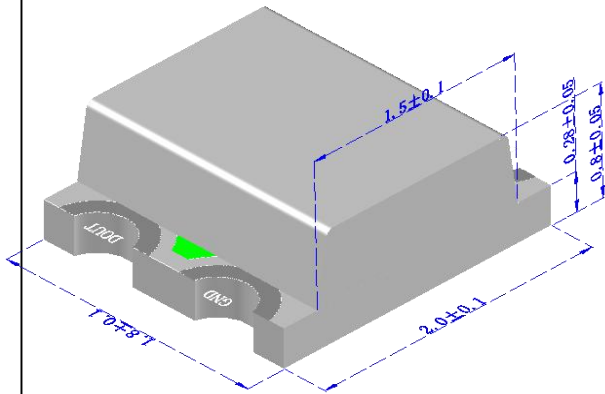

脚位	PAD名称	功能说明
1	GND	接地端
2	DIN	信号输入端
3	VDD	电源输入端
4	DOUT	信号输出端

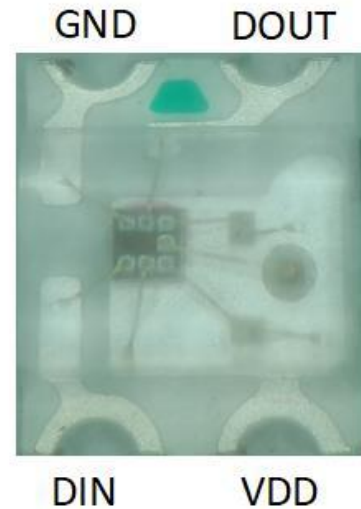

注/Notes: 1. 单位 : 毫米 (mm) /All dimensions are in millimeters.

2. 公差 : 如无特别标注则为± 0.05mm/Tolerance is ± 0.05 mm unless otherwise noted.

三、建议焊接温度曲线/Soldering Profile Suggested

SMY0807FC-03HC-5V/5MA

版 本

A1

发布日期

2022-10-10

页 码

4of11

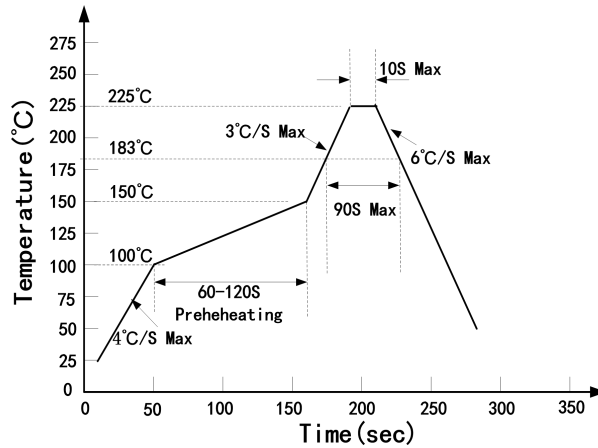
四、极限参数（注 1）若无特殊说明， $T_A=25^\circ\text{C}$ 。

符号	参数	范围	单位
BV_{OUT}	OUT R/G/B 端口耐压	10	V
T_J	工作结温范围	-40~150	$^\circ\text{C}$
T_{STG}	存储温度范围	-55~150	$^\circ\text{C}$
V_{ESD}	HBM 人体放电模式	>2	KV

五、电气工作参数（注 2、3）若无特殊说明， $V_{DD}=5\text{V}$ ， $T_A=25^\circ\text{C}$ 。

符号	参数	测试条件	最小值	典型值	最大值	单位
VDD	芯片电源电压	-	3.5	-	5.5	V
I_{DD}	静态电流	$V_{DD}=5\text{V}$, I_{OUT} "OFF"	-	0.45	-	mA
V_{IH}	输入信号阈值电压	DIN 输入高电平	3.1	-	-	V
V_{IL}		DIN 输入低电平	-	-	1.5	V
I_{OH}	DOUT 输出电流	DOUT 输出高, 串接 10Ω 电阻至	-	-14	-	mA
I_{OL}	DOUT 灌电流	DOUT 输出低, 电源对 DOUT 灌电流	-	14	-	mA
$V_{DS,S}$	OUT R/G/B 恒流拐点电压	$I_{OUT}=5\text{mA}$	-	0.7	-	V
%VS. V_{DS}	OUT R/G/B 输出电流 变化量	$I_{OUT}=5\text{mA}$, $V_{DS}=1.0\sim3.0\text{V}$	-	0.5	-	%
%VS.VDD		$I_{OUT}=5\text{mA}$, $V_{DD}=4.5\sim5.5\text{V}$	-	0.5	-	%
%VS. T_A		$I_{OUT}=5\text{mA}$, $T_A=-40\sim+85^\circ\text{C}$	-	5.0	-	%
I_{leak}	OUT R/G/B 端口漏电流	$V_{DS}=11\text{V}$, I_{OUT} "OFF"	-	-	1	μA

注 2: 电气工作参数定义了器件在工作范围内并且在保证特定性能指标的测试条件下的直流和交流电参数。对于未给定上下限值的参数, 该规范不予保证其精度, 但其典型值合理反映了器件性能。

注 3: 规格书的最小、最大参数范围由测试保证, 典型值由设计、测试或统计分析保证。

		版 本	A1
	SMY0807FC-03HC-5V/5MA	发布日期	2022-10-10
		页 码	5of11

六、开关特性

若无特殊说明， $V_{DD}=5V$ ， $T_A=25^\circ C$ 。

符号	参数	测试条件	最小	典型	最大	单位
f_{PWM}	OUT R/G/B 输出 PWM 频率	$I_{OUT}=5mA$ ，OUT 端口串接 200Ω 电阻 至 VDD	-	4.5	-	KHz
t_{PLH}	信号传输延迟 (注 4)	DOUT 端口对地负载电容 $30pF$ ， DIN 至 DOUT 的信号传输延时	-	80	-	ns
t_{PHL}			-	80	-	ns
t_{TLH}	DOUT 转换时间 (注 5)	DOUT 端口对地负载电容 $30pF$		12		ns
t_{THL}				10		ns
t_r	OUTR/G/B 转换时间 (注 6)	$I_{OUTR/G/B}=5mA$ ，OUT R/G/B 端口串接 200Ω 电阻至 VDD，对地负载电容 $30pF$	-	500	-	ns
t_f			-	500	-	ns

注 4、注 5、注 6：如下图所示

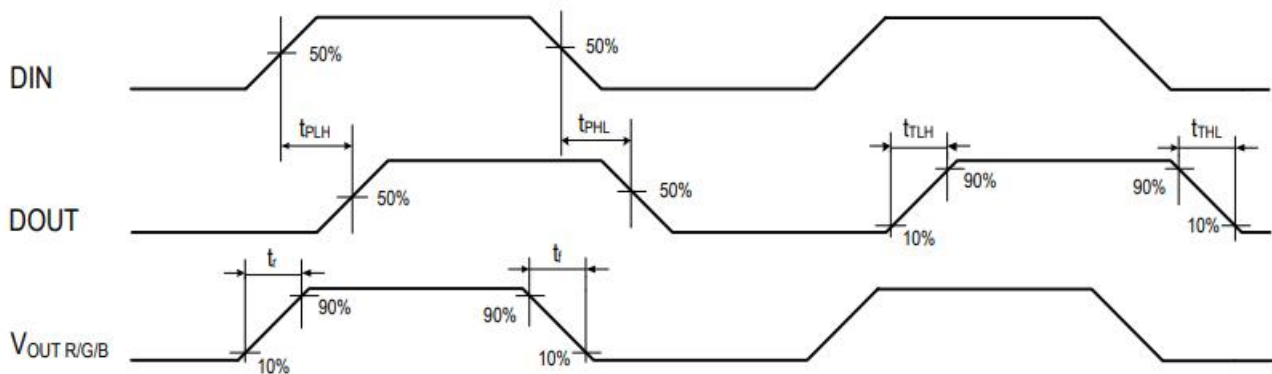

Fig.动态参数测试示意图

七、数据通信协议 (注 7、 8)

		版 本	A1
	SMY0807FC-03HC-5V/5MA	发布日期	2022-10-10
		页 码	6of11

协议采用的是单极性归零码，每一个码元都必须有低电平。本协议的每个码元起始为高电平，高电平时间宽度决定“0”码或者“1”码。

输入码型：

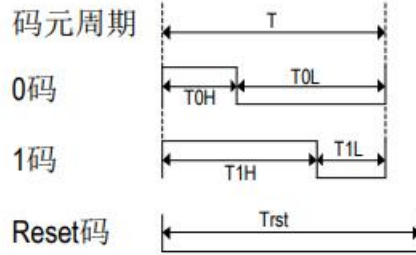

Fig. 归零码数据通信协议图

		版 本	A1
	SMY0807FC-03HC-5V/5MA	发布日期	2022-10-10
		页 码	7of11

符号	参数	最小值	容差范围	单位
T	码元周期	1.2	-	us
T0H	0 码, 高电平时间	0.3	±0.05	us
T0L	0 码, 低电平时间	0.9	±0.05	us
T1H	1 码, 高电平时间	0.9	±0.05	us
T1L	1 码, 低电平时间	0.3	±0.05	us
Trst	Reset 码, 低电平时间	>200	-	us

注 7: 写程序时, 码元周期最低要求为 1.2us;

注 8: 0 码、1 码的高电平时间需按照上表的规定范围, 0 码、1 码的低电平时间要求小于 20us;

2、协议数据格式

Trst+第一颗芯片 24bits 数据+第二颗芯片 24bits 数据+.....+第 N 颗芯片 24bits 数据+Trst

- 24bit 灰度数据结构: 高位在前, 按照 RGB 的顺序发送

R7	R6	R5	R4	R3	R2	R1	R0	G7	G6	G5	G4	G3	G2	G1	G0	B7	B6	B5	B4	B3	B2	B1	B0
----	----	----	----	----	----	----	----	----	----	----	----	----	----	----	----	----	----	----	----	----	----	----	----

bit23.....

bit0

- 系统拓扑图:



- 各芯片输入数据流 (以 3 颗芯片为例):



八、恒流特性及典型应用

SMY0807FC-03HC-5V/5MA

版 本

A1

发布日期

2022-10-10

页 码

8of11

达到恒流拐点后，输出电流不受OUT端口电压 V_{DS} 影响。

DC5V应用方案

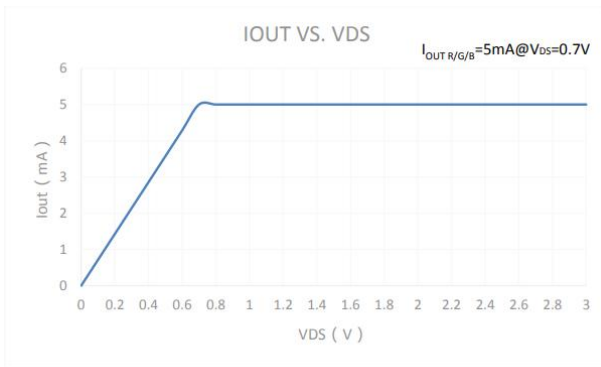

Fig. I_{OUT} 与 OUTR/G/B 端口电压 V_{DS} 的关系图

DC5V 应用方案

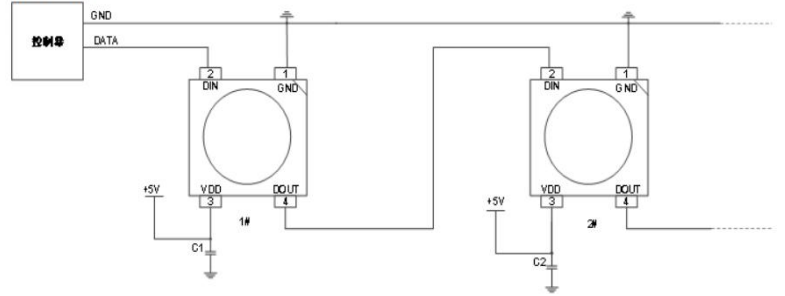

Fig. 产品应用示意图

注：以上应用图中，C1、C2 为 100nF/16V 瓷片电容。

		版 本	A1
	SMY0807FC-03HC-5V/5MA	发布日期	2022-10-10
		页 码	9of11

九、光电参数/Photoelectric parameters (Ta=25°C)

最大绝对额定值/Absolute Maximum Ratings (Ta=25°C)

参数	符号	范围	单位
逻辑电源电压	VDD	+3.3~+5.5	V
逻辑输入电压	VIN	-0.5~VDD~+5.5	V
RGB 输出端口耐压	VOOUT	10	V
工作温度范围	Topt	-30~+85	°C
储存温度范围	Tstg	-40~+90	°C

参数/Parameter	符号 Symbol	颜色 Color	数据/Data			单位 Symbol	测试条件 Test Condition
			最小值 Min	平均 Average	最大值 Max		
光强 Light Intensity	Iv	R	---	130	---	mcd	IF=20mA
		G	---	750	---	mcd	IF=20mA
		B	---	200	---	mcd	IF=20mA
主波长 The main wavelength	λ d	R	---	620	---	(nm)	IF=20mA
		G	---	515	---	(nm)	IF=20mA
		B	---	465	---	(nm)	IF=20mA
半光强视角 Viewing Angle	2 θ 1/2		---	130	---	Deg	IF=20mA

SMY0807FC-03HC-5V/5MA

版 本

A1

发布日期

2022-10-10

页 码

10of11

十、包装载带与圆盘尺寸/Reel And Tape Dimensions

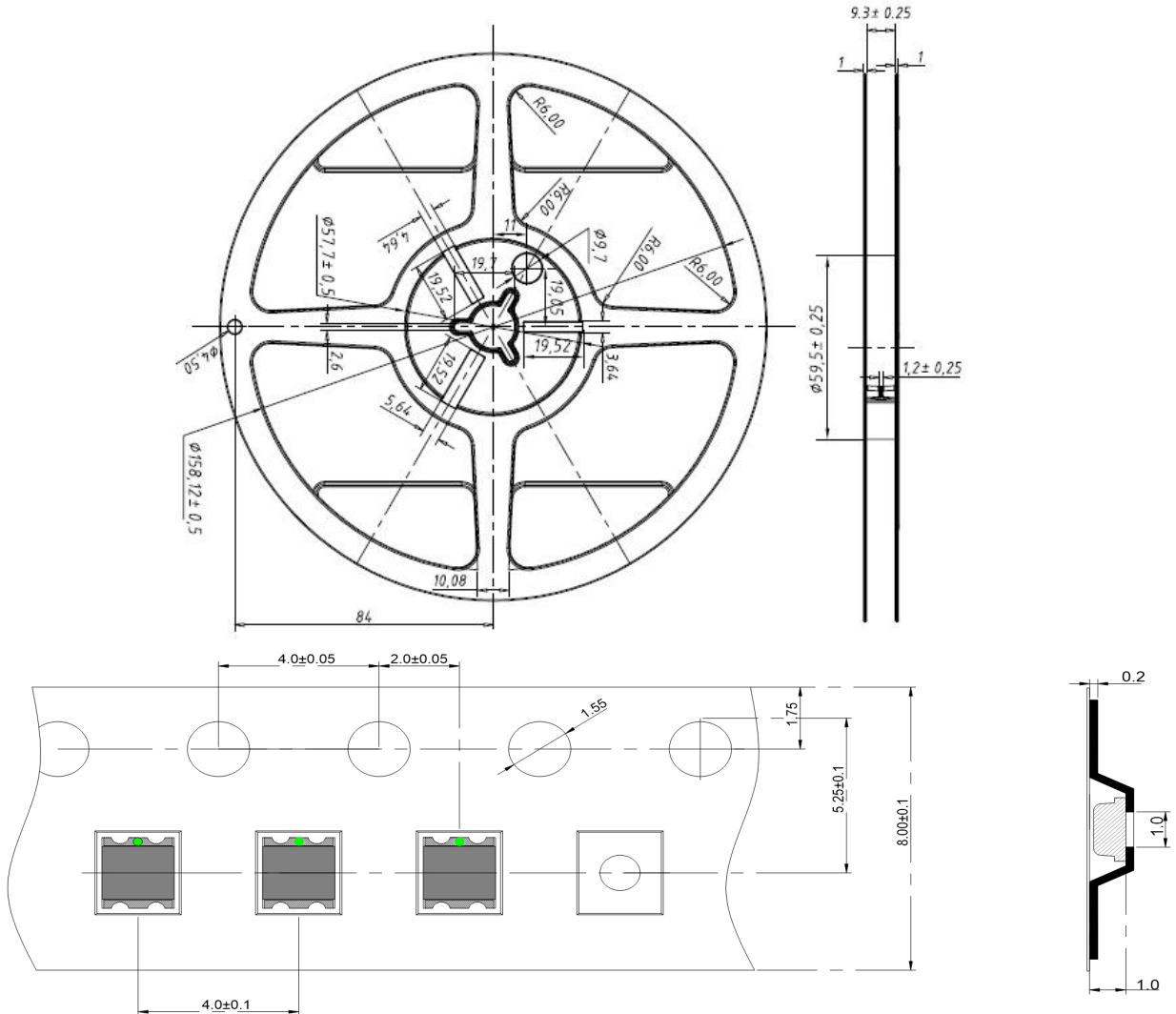

注/Notes:

1. 尺寸单位为毫米/All dimensions are in millimeters(mm).
2. 尺寸公差是±0.1/Tolerance is ± 0.1 mm unless otherwise noted mm.

十一、圆盘及载带卷出方向及空穴规格/Winding direction and hole specification of disc and belt

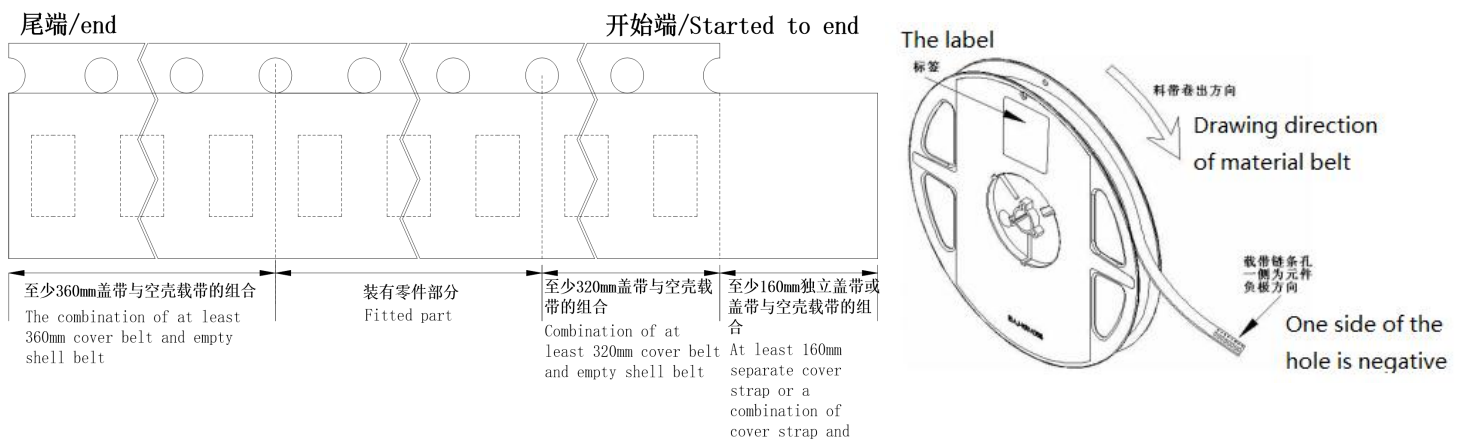

		版 本	A1
	SMY0807FC-03HC-5V/5MA	发布日期	2022-10-10
		页 码	11of11

十二、包装/packaging

内标签 /In the label

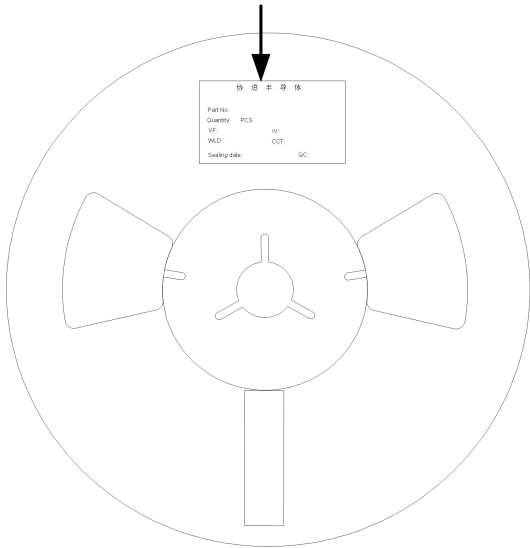

圆盘/Disc

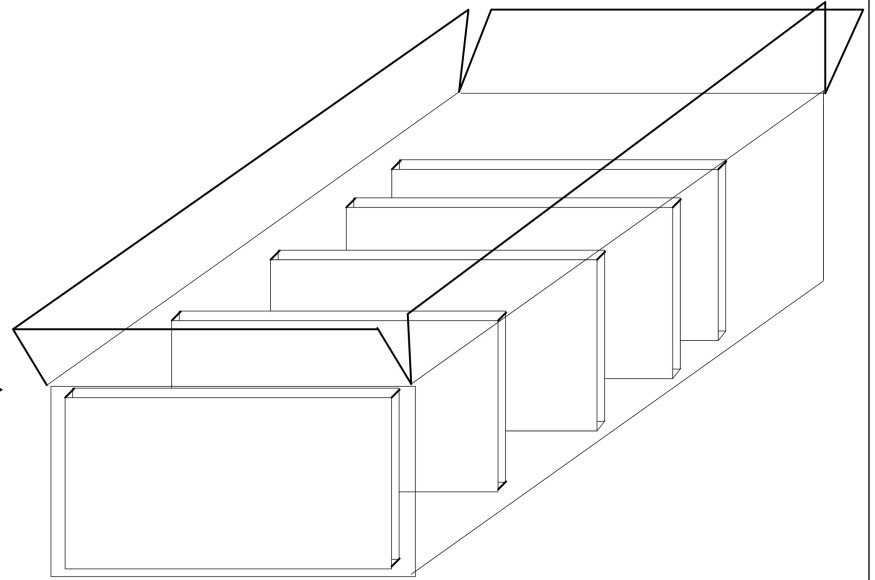

小盘：100 盘/箱或 50 盘/箱

Small plates: 100 plates/carton or 50 plates/carton

十三、信赖度测试/Reliability Test Items And Conditions

类别 Category	测试项目 Test Item	测试环境 The test environment	测试时间 The test of time	参考标准 The reference standard
耐久性测试 Durability test	工作寿命 The working life	室温条件下以最大额定电流持续点亮；以 20mA 测试。 Continuously lit with maximum rated current at room temperature; Test at 20mA.	1000 小时 (-24 小时, +72 小时)	MIL-STD-750D:1026 MIL-STD-883D:1005 JIS C 7021:B-1

		版 本	A1
SMY0807FC-03HC-5V/5MA		发布日期	2022-10-10
		页 码	12of11
高温高湿储存 High temperature and high humidity storage	IR-Reflow In-Board, 2 Times 环境温度Ta= 85±5°C,相对湿度RH= 85±5% Ambient temperature Ta= 85 ± 5°C , relative humidity RH=85±5%	240 小时 (+ 2 小时)	MIL-STD-202F:103B JIS C 7021:B-11
高温储存 High temperature storage	环境温度/The environment temperature Ta= 85±5°C	1000 小时 (-24 小时, +72 小时)	MIL-STD-883D:1008 JIS C 7021:B-10
低温储存 Low Temperature Storage	环境温度/The environment temperatureTa= -40±5°C	1000 小时 (-24 小时, +72 小时)	JIS C 7021:B-12
冷热冲击 Cold and hot shock	IR-Reflow In-Board, 2 Times 100± 5°C ~ -40°C ± 5°C 30mins 30mins	50 次循环	MIL-STD-202F:107D MIL-STD-750D:1051 MIL-STD-883D:1011
抗锡试验 Tin test	焊锡温度/Soldering temperatureT.sol= 260 ± 5°C	10±1secs2 次	MIL-STD-202F:210A MIL-STD-750D:2031 JIS C 7021:A-1

		版 本	A1
SMY0807FC-03HC-5V/5MA		发布日期	2022-10-10
		页 码	13of11
红外回流焊 有铅制程 Infrared reflow welding On a lead	升温速度(183°C到最高值) : 最大 3°C/秒 维持温度在 150(±25)°C: 不超过 120 秒 维持温度在 183°C以上: 60-150 秒 最高温度限制范围: 225°C+5/-0°C 维持在 225°C+5/-0°C时间: 10-15 秒 降温速度: 最大 6°C/秒 Heating rate (183°C to maximum) : maximum 3°C/ s Maintain temperature at 150(±25)°C : not more than 120 seconds Maintain temperature above 183°C : 60-150 seconds Maximum temperature limit: 225 ° C +5/-0 ° C Maintain at 225 ° C +5/-0 ° C time: 10-15 seconds Cooling rate: maximum 6°C/ s	-----	MIL-STD-750D:2031.2 J-STD-020C
红外回流焊 无铅制程 Infrared reflow welding On a lead-free	升温速度(220°C到最高值) : 最大 3°C/秒 维持温度在 180(±25)°C: 不超过 180 秒 维持温度在 150°C以上: 60-120 秒 最高温度限制范围: 255°C+0/-5°C 维持在 255°C+0/-5°C时间: 5-10 秒 降温速度: 最大 6°C/秒 Heating rate (220°C to maximum) : maximum 3°C/ s Maintain temperature at 180(±25)°C : not more than 180 seconds Maintain temperature above 150°C for 60-120 seconds Maximum temperature limit: 255°C+0/-5°C Maintain at 255°C+0/-5°C time: 5-10 seconds Cooling rate: maximum 6°C/ s	-----	MIL-STD-750D:2031.2 J-STD-020C
可焊性试验 Weldability test	焊锡温度 T.sol= 235 ± 5°C 浸入速度: 25±2.5 mm/秒 上锡率 ≥95% 焊盘面积 Solder temperature t.OL = 235 ± 5°C Immersion speed: 25± 2.5mm/s Tin loading rate ≥ 95% of plate area	浸入时间 Immersion time: 2±0.5 秒	MIL-STD-202F:208D MIL-STD-750D:2026 MIL-STD-883D:2003 IEC 68 Part 2-20 JIS C 7021:A-2

十四、注意事项/Cautions

		版 本	A1
	SMY0807FC-03HC-5V/5MA	发布日期	2022-10-10
		页 码	14of11

使用/Use:

1、过高的环境温度会影响 LED 的亮度以及其他性能, 所以为使 LED 有较好的性能表现应远离热源。

Too high ambient temperature will affect the brightness and other performance of LED, so in order to make the LED have better performance should be kept away from heat source.

2、光电参数公差/Photoelectric parameter tolerance:

正向电压 REF / VF: $\pm 0.1V$

亮度 CAT / IV: $\pm 10 \%$

波长 HUE / WLD: $\pm 1nm$

存储/Storage:

1、未打开原始包装的情况下, 建议储存的环境为: 温度: $25^{\circ}C \pm 5^{\circ}C$; 湿度: 40%RH 以下。

When the original package is not opened, the recommended storage environment is: temperature : $25^{\circ}C \pm 5^{\circ}C$; Humidity: below 40%RH.

2、LED 是湿度敏感元件, 为避免元件吸湿, 建议打开包装后, 将其储存在有干燥剂的密闭容器内, 或者储存在氮气防潮柜内。

LED is a humidity sensitive element. To avoid hygroscopic, it is recommended to store it in an airtight container with desiccant after opening the package, or in a nitrogen moisture-proof cabinet.

		版 本	A1
	SMY0807FC-03HC-5V/5MA	发布日期	2022-10-10
		页 码	15of11

3、如果干燥剂失效或者拆开包装后元件暴露于空气中超过 168 小时（7 天），应作除湿处理。

烘烤条件：60°C * 24 小时。

If the desiccant fails or the element is exposed to air for more than 168 hours (7 days) after opening the package, dehumidification shall be performed. Baking conditions: 60°C * 24 hours.

静电防护/ESD:

LED（特别是 InGaN 结构的蓝色、翠绿色、紫色、白色、粉红色 LED）是静电敏感元件，静电或者电流过载会破坏 LED 结构。LED 受到静电伤害或电流过载可能会导致性能异常，比如漏电流过大, VF 变低, 或者无法点亮等等。

所以请注意以下事项：

Leds (especially the blue, emerald, purple, white, pink LEDs of the InGaN structure) are static sensitive elements, and static electricity or current overload can destroy the LED structure. LED exposure to static damage or current overload may cause performance anomalies such as high leakage flow, low VF, or failure to light. So please note the following:

1、接触 LED 时应佩戴防静电腕带或者防静电手套。

Anti-static wrist band or anti-static gloves should be worn when contacting LED.

2、所有的机器设备、工制具、工作桌、料架等等，应该做适当的接地保护。

All machinery, equipment, tools, work tables, racks, etc., shall be properly grounded.

3、储存或搬运 LED 应使用防静电料袋、防静电盒以及防静电周转箱，严禁使用普通塑料制品。

Anti-static bags, anti-static boxes and anti-static circulation boxes should be used for storage or handling of LED, and ordinary plastic products are strictly prohibited.

4、建议在作业过程中，使用离子风扇来压制静电的产生。

It is recommended to use ionic fans to suppress the generation of static electricity during operation.

5、距离 LED 元件 1 英尺距离的环境范围内静电场电压小于 100V。

The electrostatic field voltage is less than 100V within the ambient range of 1 foot away from the LED element.

焊接/welding:

1、回流焊焊接条件参考第一页温度曲线。

Reflow welding conditions refer to the temperature curve on page 1.

2、回流焊焊接次数不得超过两次。

Reflow welding shall not exceed two times.

3、只建议在修理和重工的情况下使用手工焊接；最高焊接温度不应超过 300 度，且须在 3 秒内完成。烙铁最大功率应不超过 30W。

Manual welding is only recommended in the case of repair and heavy industry; The highest welding temperature shall not exceed 300 degrees and shall be completed within 3 seconds. Maximum power of soldering iron shall not exceed 30W.

4、焊接过程中, 严禁在高温情况下碰触胶体。

During the welding process, it is strictly prohibited to touch the gel at high temperature.

5、焊接后，禁止对胶体施加外力，禁止弯折 PCB，避免元件受到撞击。

After welding, do not apply external force to the colloid, and do not bend THE PCB to avoid the element being hit.

		版 本	A1
	SMY0807FC-03HC-5V/5MA	发布日期	2022-10-10
		页 码	16of11

其他/other:

1、本规格所描述的 LED 定义应用在普通的电子设备范围（例如办公设备、通讯设备等等）。如果有更为严苛的信赖度要求，特别是当元件失效或故障时可能会直接危害到生命和健康时（如航天、运输、交通、医疗器械、安全保护等等），请事先知会敝司业务人员。

The LED definition described in this specification applies to the scope of common electronic equipment (such as office equipment, communication equipment, etc.). If there are more stringent reliability requirements, especially when component failure or failure may directly endanger life and health (such as aerospace, transportation, traffic, medical equipment, safety protection, etc.), please inform our business personnel in advance.

2、高亮度 LED 产品点亮时可能会对人眼造成伤害，应避免从正上方直视。

High-brightness LED products may cause harm to human eyes when they are lit, so avoid looking directly from above.

3、出于持续改善的目的，产品外观和参数规格可能会在没有预先通知的情况下作改良性变化。

For the purpose of continuous improvement, the appearance and specifications of the product may be changed in a benign way without prior notice.

十五、免责声明/Disclaimer

◆任何超出本规格书中建议的存放条件、使用条件及绝对最大额定参数条件，而造成的产品损坏或连带事故的发生，我司概不负责赔偿或承担连带责任；

We shall not be responsible for compensation or joint liability for any product damage or joint accident caused by exceeding the storage conditions, use conditions and absolute maximum rated parameter conditions recommended in this specification;

◆为避免任何可能的产品损坏或危害生命健康的风险，在使用本产品前建议先咨询我司；

In order to avoid any possible risk of product damage or endangering life and health, it is recommended to consult our company before using this product;

◆未经我司书面许可，禁止对产品进行任何形式的拆解和逆向工程分析，所有有关本产品的分析测试报告，必须报告给我司；

Disassembly and reverse engineering analysis of the product in any form is prohibited without written permission of our company. All analysis and test reports related to the product must be reported to our company.

◆我司尊重并保护知识产权，未经我司许可的销售行为直接或间接引发的知识产权纠纷的，我司不承担法律责任；

Our company respects and protects intellectual property rights. If any intellectual property dispute is directly or indirectly caused by any sales activity without our company's permission, our company shall not bear legal liability.

◆本产品任何形式的升级换代，若非必要，恕不另行通知；

Any upgrade or upgrade of this product in any form is not necessary without prior notice.

◆本产品规格书中其它未尽事宜，请致电或咨询我司销售部门。

For other matters not mentioned in this product specification, please call or consult our sales department.